

SENFENG



CÓMO SELECCIONAR UN SISTEMA DE CARGA Y DESCARGA

SENFENG

Jinan Senfeng Laser Technology Co., Ltd.

📍 No. 1777 Kejia Road, High-tech Zone, Jinan City, Shandong Province, PRC

☎ +86 132 1054 6543 ✉ senfeng@sfcncnclaser.com

🌐 www.senfenglaser.com

 **DMNOVATECH**

📍 C. Badajoz, 32 - 08005 BARCELONA, Spain

☎ +34 932 711 191 ✉ info@dmnocatech.com

🌐 www.dmnovatech.com

Nota: Las imágenes y los parámetros del catálogo son solo como referencia y prevalecerá el producto real.

 **DMNOVATECH**

Soluciones de automatización para el
procesado de metales

ÍNDICE

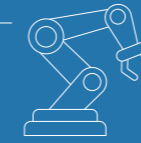

1 **Acerca de la carga y descarga de chapas**

Estado de producción y gestión comercial

3 **Sectores aplicables**

Uso práctico en diversas industrias

2 **Máquinas relevantes**

Gama de modelos, ventajas competitivas,
fichas técnicas y configuraciones específicas

4 **Servicio posventa**

Servicio de respuesta rápida y
puntos de servicio en todo el mundo

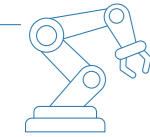

Acercas de la carga y descarga de chapas

Los dispositivos de carga y descarga de chapas desempeñan un papel crucial en el trabajo moderno con chapas metálicas. Pueden acelerar la producción, reducir los costes laborales y minimizar los riesgos de seguridad en el trabajo, lo que las convierte en una pieza clave para hacer realidad la fabricación inteligente y las fábricas sin personal.

Con el avance de la Industria 4.0, estos dispositivos se han actualizado continuamente, pasando de ser accionamientos mecánicos básicos a soluciones totalmente automáticas equipadas con reconocimiento por sensores, alineación automática y programación inteligente. Algunos sistemas de gama alta ahora pueden integrarse con máquinas de corte por láser, prensas frenos y más, de modo que la automatización general aumentará considerablemente.

SENFENG

SENFENG

Patentes técnicas en el China y extranjero

Con centros profesionales de I+D profesionales y sofisticados equipos de I+D, contamos con 690 patentes técnicas demostrando nuestra solidez técnica a todos los niveles.

690+ Patentes técnicas



Certificaciones internacionales

Nuestras máquinas de exportación cuentan con las certificaciones TUV-CE (UE), FDA (Estados Unidos), ETL (Norteamérica), CSA (Canadá) y muchas otras. Esto significa que nuestras máquinas han alcanzado el nivel más avanzado del mundo tanto en calidad como en seguridad.



Sistema FENG CLOUD Digital e inteligente

El sistema puede acceder a otras plataformas web de orientación global para conectar máquinas, líneas de producción, personal, fábricas, almacenes proveedores, productos terminados y clientes, con el fin de compartir datos y recursos. De esta manera, todo el proceso de fabricación se volverá más digitalizado, interconectado, automático e inteligente.

Interconexión inteligente con cada usuario



Confiablez

Posicionamiento del producto terminado, consulta de seguimiento, diagnóstico remoto de fallos, historial de fallos de la máquina.



Mantenga su máquina segura

Diagnóstico y mantenimiento remotos, registro en tiempo real de datos y conexión eficiente con el sistema MES en la fábrica del cliente.



Elabora planes de alta calidad

Ahorre costes de fabricación elaborando planes rentables tras calcular los costes específicos de fabricación y reparación en un algoritmo determinado.



Avanzamos hacia la era 5G

Tecnología 5G para conectar máquinas láser con IA, con el fin de que nuestro servicio de diagnóstico remoto a nivel mundial sea sencillo y ágil.

División comercial

En SENFENG, nuestra división de carga y descarga de chapas es el pilar de la fabricación inteligente. Nos dedicamos a innovar para que sus procesos de corte láser y plegado sean más rápidos, seguros y totalmente automáticos.

Nuestro desarrollo combina I+D propio con la experiencia real de nuestros clientes. Así, optimizamos cada máquina para que sea más inteligente y rentable, ofreciendo soluciones de fabricación fiables en todo el mundo.





 Carga y descarga manual

 Carga y descarga semiautomática

 Carga y descarga automáticas

 Estanterías dobles compactas para palés

 Estanterías dobles de una sola fila para palés

 Estanterías dobles de varias filas para palés

Automatización

Sistema de carga y descarga con almacén automático multi-máquina



- ▶ El sistema de control gestiona la extracción de chapas desde las torres de paletizado, utilizando un brazo mecánico de alta precisión para alimentar a múltiples máquinas de corte láser de forma simultánea. Tras el proceso, sus horquillas transversales realizan la descarga inmediata de las chapas, completando un ciclo totalmente automatizado que maximiza la productividad de toda la línea.

Parámetros técnicos

Modelo	3015HC/3015H (Gen 4)	4020HC/4020H (Gen 4)
Área de Trabajo	3000*1500mm	4000*2000mm
Capacidad de corte (acero al carbono)	14mm/28mm	8mm/15mm
Peso máximo de chapa	500kg/1T	500kg/1T
Niveles de almacenamiento	4-15	4-15
Sistema de carga	Ventosas	Ventosas
Sistema de descarga	Bifurcaciones	Bifurcaciones

* La apariencia de la máquina, la descripción de sus funciones y los parámetros técnicos que aparecen en esta página proceden del Centro Técnico de I+D de SENFENG y se basan en nuestras máquinas de desarrollo propio. ¡Son solo orientativos, prevalece el producto real!

Automatización

Sistema estándar de carga y descarga para estanterías de palets

- Este sistema ofrece una automatización integral: desde la planificación de la producción, el almacenamiento de chapas, la gestión de pedidos, la carga, el corte y la descarga, hasta el traslado de los residuos, con el fin de agilizar todo el proceso productivo.



Parámetros técnicos

Modelo	3015HC/3015H (Gen 4)	4020HC/4020H (Gen 4)	6025H (Gen 4)
Área de trabajo	3000*1500mm	4000*2000mm	6000*2500mm
Capacidad de corte (acero al carbono)	14mm / 28mm	8mm / 15mm	4mm / 8mm
Peso máximo de chapa	500kg	500kg	500kg
Niveles de almacenamiento	4-15	4-15	4-15
Carga máxima por nivel	3T	3T	3T
Sistema de carga	Ventosas	Ventosas	Ventosas
Sistema de descarga	Cruce de bifurcaciones	Cruce de bifurcaciones	Cruce de bifurcaciones

* La apariencia de la máquina, la descripción de sus funciones y los parámetros técnicos que aparecen en esta página proceden del Centro Técnico de I+D de SENFENG y se basan en nuestras máquinas de desarrollo propio. ¡Son sólo orientativos, prevalece el producto real!

Automatización

Sistema compacto de carga y descarga para estanterías de palets

- Este sistema ofrece una solución de automatización integral: desde la planificación de la producción y el almacenamiento de chapas hasta la gestión de pedidos, carga, corte, descarga y traslado de residuos. De este modo, las chapas se cargan, descargan y almacenan de forma automática para ofrecer soluciones con un diseño técnico compacto.

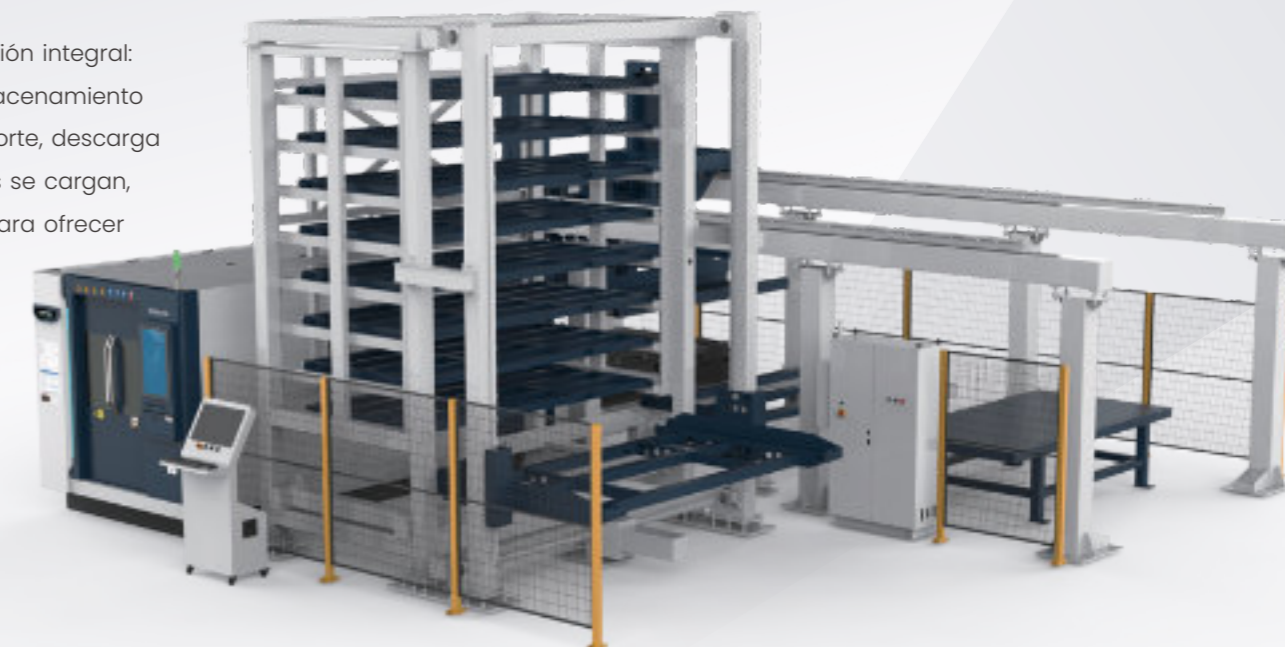

Parámetros técnicos

Modelo	3015HC/3015H (Gen 4)	4020HC/4020H (Gen 4)	6025H (Gen 4)
Área de trabajo	3000*1500mm	4000*2000mm	6000*2500mm
Capacidad de corte (acero al carbono)	14mm / 28mm	8mm / 15mm	4mm / 8mm
Peso máximo de chapa	500kg	500kg	500kg
Niveles de almacenamiento	4-15	4-15	4-15
Carga máxima por nivel	3T	3T	3T
Sistema de carga	Ventosas	Ventosas	Ventosas
Sistema de descarga	Cruce de bifurcaciones	Cruce de bifurcaciones	Cruce de bifurcaciones

* La apariencia de la máquina, la descripción de sus funciones y los parámetros técnicos que aparecen en esta página proceden del Centro Técnico de I+D de SENFENG y se basan en nuestras máquinas de desarrollo propio. ¡Son sólo orientativos, prevalece el producto real!

Automatización

Sistema de carga y descarga con almacén automático

- ▶ Según los requisitos de cada trabajo, el sistema de control gestiona la extracción de las chapas desde las estanterías de paletizado para su carga mediante el brazo mecánico. Tras el corte, un sistema de horquillas transversales se encarga de la descarga automática, logrando una automatización integral que acelera significativamente todo el ciclo de producción.

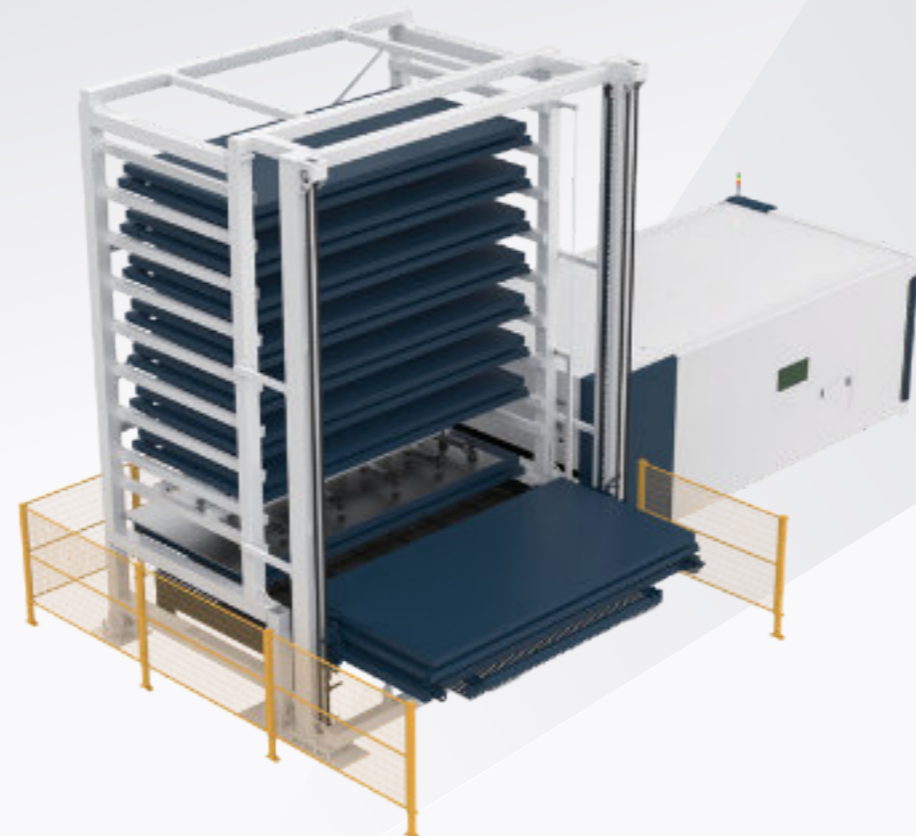

Parámetros técnicos

Modelo	3015HC/3015H (Gen 4)	4020HC/4020H (Gen 4)
Área de trabajo	3000*1500mm	4000*2000mm
Capacidad de corte (acero al carbono)	14mm	8mm
Peso máximo de chapa	500kg	500kg
Niveles de almacenamiento	8	8
Carga máxima por nivel	3T	3T
Sistema de carga	Ventosas	Ventosas
Sistema de descarga	Cruce de bifurcaciones	Cruce de bifurcaciones

* La apariencia de la máquina, la descripción de sus funciones y los parámetros técnicos que aparecen en esta página proceden del Centro Técnico de I+D de SENFENG y se basan en nuestras máquinas de desarrollo propio. ¡Son sólo orientativos, prevalece el producto real!

Automatización

Almacén automático en línea y multi-lineal

- ▶ El sistema integra múltiples módulos de almacenamiento vertical, un transelevador de pórtico y sistemas avanzados de control CNC e información. Equipado con barreras de seguridad perimetrales, este conjunto garantiza una operativa totalmente automatizada, inteligente y segura.



Parámetros técnicos

Número de filas	7
Número de niveles de almacenamiento	10
Número de bandejas de almacenamiento	70
Carga máxima de cada nivel	3T
Altura	6m

* La apariencia de la máquina, la descripción de sus funciones y los parámetros técnicos que aparecen en esta página proceden del Centro Técnico de I+D de SENFENG y se basan en nuestras máquinas de desarrollo propio. ¡Son sólo orientativos, prevalece el producto real!

Automatización

Sistema de carga y descarga de pórtico transversal

- ▶ Este sistema cuenta con un brazo mecánico equipado con múltiples juegos de ventosas de vacío resistentes al aceite. Cada juego dispone de una válvula manual independiente, lo que permite configurar la carga, descarga y separación automática de las chapas según las necesidades del trabajo. Para maximizar la productividad, incluye un carro eléctrico de doble nivel: mientras una bandeja alimenta de materia prima a la máquina láser, la otra recibe y almacena las chapas ya cortadas.

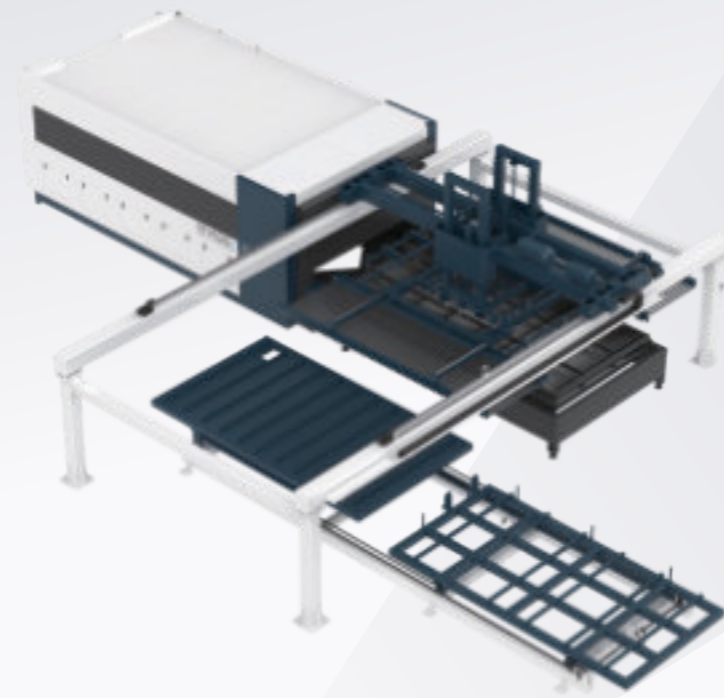

Parámetros técnicos

Modelo	3015HC/3015H (Gen 4)	4020HC/4020H (Gen 4)	6025H (Gen 4)
Área de Trabajo	3000*1500mm	4000*2000mm	6000*2500mm
Capacidad de corte (acero al carbono)	14mm/28mm	8mm/15mm	4mm/8mm
Peso máximo de chapa	500kg/1T	500kg/1T	500kg/1T
Sistema de carga	Ventosas	Ventosas	Ventosas
Sistema de descarga	Cruce de bifurcaciones	Cruce de bifurcaciones	Cruce de bifurcaciones

* La apariencia de la máquina, la descripción de sus funciones y los parámetros técnicos que aparecen en esta página proceden del Centro Técnico de I+D de SENFENG y se basan en nuestras máquinas de desarrollo propio. ¡Son solo orientativos, prevalece el producto real!

Automatización

Sistema de carga y descarga de pórtico longitudinal

- ▶ Su brazo mecánico utiliza un sistema de ventosas para recoger las chapas del carro de material y posicionarlas con precisión en la mesa de corte láser. Una vez finalizado el proceso, sus horquillas transversales retiran tanto las piezas terminadas como los sobrantes, trasladándolos de forma eficiente al carro de descarga.

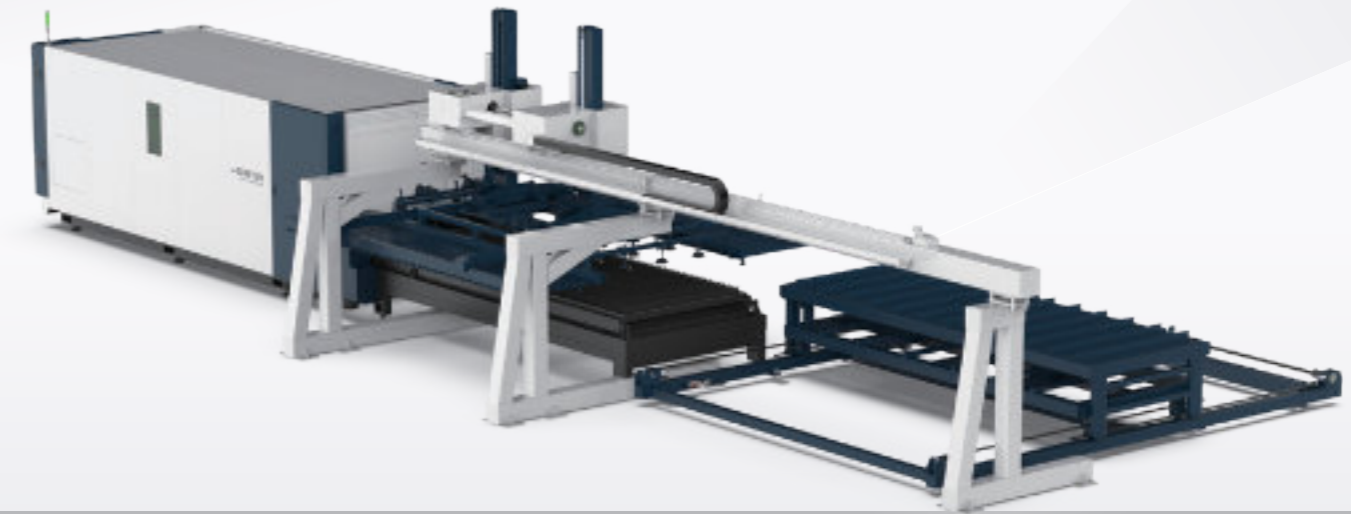

Parámetros técnicos

Modelo	3015HC/3015H (Gen 4)	4020HC/4020H (Gen 4)
Área de trabajo	3000*1500mm	4000*2000mm
Capacidad Máxima (Acero al Carbono)	14mm	8mm
Peso máximo de chapa	500kg	500kg
Sistema de carga	Ventosas	Ventosas
Sistema de descarga	Cruce de bifurcaciones	Cruce de bifurcaciones

* La apariencia de la máquina, la descripción de sus funciones y los parámetros técnicos que aparecen en esta página proceden del Centro Técnico de I+D de SENFENG y se basan en nuestras máquinas de desarrollo propio. ¡Son solo orientativos, prevalece el producto real!

Automatización

Sistema de carga con brazo oscilante servo

- ▶ Con solo pulsar un botón "ON", el sistema inicia la carga automática de chapas, garantizando un flujo ininterrumpido sin intervención manual. Al mecanizar el movimiento de materiales pesados, se optimiza el personal y se elimina por completo el esfuerzo físico de los operarios.



Parámetros técnicos

Modelo	3015HC/3015H (Gen 4)	4020HC/4020H (Gen 4)
Área de trabajo	3000*1500mm	4000*2000mm
Capacidad de corte (Acero al Carbono)	8mm/21mm	5mm/11mm
Peso máximo de chapa	300kg/750kg	300kg/750kg
Sistema de carga	Ventosas	Ventosas

* La apariencia de la máquina, la descripción de sus funciones y los parámetros técnicos que aparecen en esta página proceden del Centro Técnico de I+D de SENFENG y se basan en nuestras máquinas de desarrollo propio. ¡Son solo orientativos, prevalece el producto real!

Automatización

Sistema de carga neumático manual

- ▶ Funcionamiento de brazo manual por parte de los operadores, para el posicionamiento preciso de chapas desde el almacén a la mesa de máquina de corte láser. Se trata de un modo de carga flexible y fiable.



Parámetros técnicos

Modelo	3015HC/3015H (Gen 4)	4020HC/4020H (Gen 4)
Área de trabajo	3000*1500mm	4000*2000mm
Capacidad de corte (Acero al Carbono)	14mm	8mm
Peso máximo de Chapa	500kg	500kg

* La apariencia de la máquina, la descripción de sus funciones y los parámetros técnicos que aparecen en esta página proceden del Centro Técnico de I+D de SENFENG y se basan en nuestras máquinas de desarrollo propio. ¡Son solo orientativos, prevalece el producto real!

Sectores de Aplicación



Aeroespacial



Automoción



Armarios metálicos



Puertas de seguridad



Ingeniería



Nuevas energías

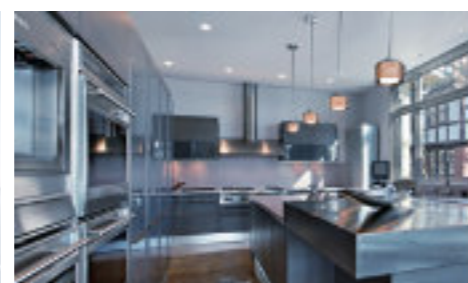

Menaje y Salud



Muro cortina decorativo



Mobiliario de oficina



Instrumentación médica



Proceso chapas



Mecanizado aluminio

Soporte Técnico de Respuesta Inmediata



Alta eficiencia

Atención técnica ininterrumpida: 24 horas al día, los 7 días de la semana, los 365 días del año.

Nuestros ingenieros especialistas realizan el diagnóstico de su equipo en apenas 10 minutos y diseñan un plan de acción en menos de una hora. Tras la solicitud, garantizamos el desplazamiento de nuestros técnicos a sus instalaciones en un plazo de un día laborable.



Compromiso con la Excelencia Técnica

Ofrecemos soluciones personalizadas y desarrollamos planes estratégicos adaptados a las necesidades específicas de cada proyecto.

Ingeniería Certificada: todo nuestro equipo técnico está avalado por certificaciones obtenidas tras un riguroso proceso de formación profesional.

Centro de Capacitación y FAQ: recopilamos las consultas más frecuentes para que nuestros ingenieros certificados brinden formación técnica especializada a su personal.

Asistencia Remota Personalizada: nuestros ingenieros sénior ofrecen soporte directo vía videoconferencia y canales digitales para una resolución ágil de incidencias.

Eficacia Operativa al Primer Contacto: garantizamos una puesta en marcha impecable y la resolución definitiva de cualquier ajuste técnico en una única intervención.



Su Tranquilidad, Nuestra Prioridad

Servicio de Puesta en Marcha: formación integral en fundamentos técnicos, operativa avanzada y protocolos de resolución de incidencias.

Mantenimiento Programado: seguimiento periódico, servicio técnico presencial (puerta a puerta) y ofertas exclusivas para clientes.

Soluciones de Valor Añadido: actualizaciones de software y hardware, soluciones de financiación (Leasing/Renting) y planes de garantía extendida.